

# VIDEO CASSETTE RECORDER DCV603

 As an ENERGY STAR® Partner, our company has determined that this product meets the ENERGY STAR® guidelines for energy efficiency. ENERGY STAR® is a U.S. registered mark.



**WARNING:** TO REDUCE THE RISK OF FIRE OR ELECTRIC SHOCK,  
DO NOT EXPOSE THIS APPLIANCE TO RAIN OR MOISTURE.



**CAUTION**  
RISK OF ELECTRIC SHOCK  
DO NOT OPEN



**CAUTION:** TO REDUCE THE RISK OF ELECTRIC SHOCK, DO NOT REMOVE COVER (OR BACK). NO USER SERVICEABLE PARTS INSIDE. REFER SERVICING TO QUALIFIED SERVICE PERSONNEL.

The caution marking is located on the rear of the cabinet.



The lightning flash with arrowhead symbol, within an equilateral triangle, is intended to alert the user to the presence of uninsulated "dangerous voltage" within the product's enclosure that may be of sufficient magnitude to constitute a risk of electric shock to persons.



The exclamation point within an equilateral triangle is intended to alert the user to the presence of important operating and maintenance (servicing) instructions in the literature accompanying the product.

## IMPORTANT SAFEGUARDS

- 1. Read Instructions-** All the safety and operating instructions should be read before the appliance is operated.
- 2. Retain Instructions-** The safety and operating instructions should be retained for future reference.
- 3. Heed Warnings-** All warnings on the appliance and in the operating instructions should be adhered to.
- 4. Follow Instructions-** All operating and use instructions should be followed.
- 5. Cleaning-** Unplug this video product from the wall outlet before cleaning. Do not use liquid cleaners or aerosol cleaners. Use a damp cloth for cleaning.

**EXCEPTION:** A product that is meant for uninterrupted service and, that for some specific reason, such as the possibility of the loss of an authorization code for a CATV converter, is not intended to be unplugged by the user for cleaning or any other purpose, may exclude the reference to unplugging the appliance in the cleaning description otherwise required in item 5.

- 6. Attachments-** Do not use attachments not recommended by the video product manufacturer as they may cause hazards.
- 7. Water and Moisture-** Do not use this video product near water, for example, near a bath tub, wash bowl, kitchen sink, or laundry tub, in a wet basement, or near a swimming pool, and the like.
- 8. Accessories-** Do not place this video product on an unstable cart, stand, tripod, bracket, or table. The video product may fall, causing serious injury to a child or adult, and serious damage to the appliance. Use only with a cart, stand, tripod, bracket, or table recommended by the manufacturer, or sold with the video product. Any mounting of the appliance should follow the manufacturer's instructions and should use a mounting accessory recommended by the manufacturer. An appliance and cart combination should be moved with care. Quick stops, excessive force, and uneven surfaces may cause the appliance and cart combination to overturn.



- 9. Ventilation-** Slots and openings in the cabinet are provided for ventilation and to ensure reliable operation of the video product and to protect it from overheating, and these openings must not be blocked or covered. The openings should never be blocked by placing the video product on a bed, sofa, rug, or other similar surface. This video product should not be placed in a built-in installation such as a bookcase or rack unless proper ventilation is provided or the manufacturer's instructions have been adhered to.
- 10. Power Sources-** This video product should be operated only from the type of power source indicated on the marking label. If you are not sure of the type of power supply to your home, consult your appliance dealer or local power company. For products intended to operate from battery power, or other sources, refer to the operating instructions.
- 11. Grounding or Polarization-** This video product is equipped with a polarized alternating-current line plug (a plug having one blade wider than the other). This plug will fit into the power outlet only one way. This is a safety feature. If you are unable to insert the plug fully into the outlet, try reversing the plug. If the plug should still fail to fit, contact your electrician to replace your obsolete outlet. Do not defeat the safety purpose of the polarized plug.
- 12. Power Cord Protection-** Power supply cords should be routed so that they are not likely to be walked on or pinched by items placed upon or against them, paying particular attention to cords at plugs, convenience receptacles, and the point where they exit from the appliance.
- 13. Outdoor Antenna Grounding-** If an outside antenna or cable system is connected to the video product, be sure the antenna or cable system is grounded so as to provide some protection against voltage surges and built-up static charges. Article 810 of the National Electrical Code, ANSI/NFPA No. 70, provides information with regard to proper grounding of the mast and supporting structure, grounding of the lead-in wire to an antenna discharge unit, size of grounding conductors, location of antenna-discharge unit, connection to grounding electrodes, and requirements for the grounding electrode. (Fig. A)

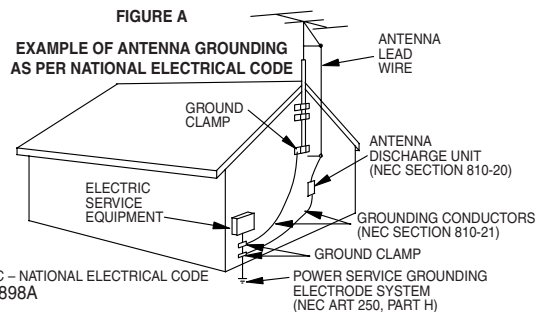

- 14. Lightning-** For added protection for this video product during a lightning storm, or when it is left unattended and unused for long periods of time, unplug it from the wall outlet and disconnect the antenna or cable system. This will prevent damage to the video product due to lightning and power-line surges.
- 15. Power Lines-** An outside antenna system should not be located in the vicinity of overhead power lines or other electric light or power circuits, or where it can fall into such power lines or circuits. When installing an outside antenna system, extreme care should be taken to keep from touching such power lines or circuits as contact with them might be fatal.
- 16. Overloading-** Do not overload wall outlets and extension cords as this can result in a risk of fire or electric shock.
- 17. Object and Liquid Entry-** Never push objects of any kind into this video product through any openings as they may touch dangerous voltage points or short-out parts that could result in a fire or electric shock. Never spill liquid of any kind on the video product.
- 18. Servicing-** Do not attempt to service this video product yourself as opening or removing covers may expose you to dangerous voltage or other hazards. Refer all servicing to qualified service personnel.
- 19. Damage Requiring Service-** Unplug this video product from the wall outlet and refer servicing to qualified service personnel under the following conditions:
  - a. When the power-supply cord or plug is damaged.
  - b. If liquid has been spilled, or objects have fallen into the video product.
  - c. If the video product has been exposed to rain or water.
  - d. If the video product does not operate normally by following the operating instructions. Adjust only those controls that are covered by the operating instructions as an improper adjustment of other controls may result in damage and will often require extensive work by a qualified technician to restore the video product to its normal operation.
  - e. If the video product has been dropped or damaged in any way.
  - f. When the video product exhibits a distinct change in performance-this indicates a need for service.
- 20. Replacement Parts-** When replacement parts are required, be sure the service technician has used replacement parts specified by the manufacturer or have the same characteristics as the original part. Unauthorized substitutions may result in fire, electric shock or other hazards.
- 21. Safety Check-** Upon completion of any service or repairs to this video product, ask the service technician to perform safety checks to determine that the video product is in proper operating condition.
- 22. Heat-** This video product should be situated away from heat sources such as radiators, heat registers, stoves, or other products (including amplifiers) that produce heat.

## PRECAUTIONS

### Install Location

For safety and optimum performance of your VCR:

- Install the VCR in a horizontal and stable position. Do not place anything directly on top of the VCR. Do not place the VCR directly on top of the TV.
- Shield it from direct sunlight and keep it away from sources of intense heat. Avoid dusty or humid places. Avoid places with insufficient ventilation for proper heat dissipation. Do not block the ventilation holes on the sides of the VCR. Avoid locations subject to strong vibration or strong magnetic fields.

### Avoid the Hazards of Electrical Shock and Fire

- Do not handle the power cord with wet hands.
- Do not pull on the power cord when disconnecting it from AC wall outlet. Grasp it by the plug.

### Moisture Condensation Warning

Moisture condensation may occur inside the unit when it is moved from a cold place to a warm place, or after heating a cold room or under conditions of high humidity. Do not use the VCR at least for 2 hours until its inside is dry.

### FCC Warning

This equipment may generate or use radio frequency energy. Changes or modifications to this equipment may cause harmful interference unless the modifications are expressly approved in the instruction manual. The user could lose the authority to operate this equipment if an unauthorized change or modification is made.

### Important Copyright Information

Unauthorized recording or use of broadcast television programming, video tape, film or other copyrighted material may violate applicable copyright laws. We assume no responsibility for the unauthorized duplication, use, or other acts which infringe upon the rights of copyright owners.

### A Note about Recycling

This product's packaging materials are recyclable and can be reused. Please dispose of any materials in accordance with your local recycling regulations. Batteries should never be thrown away or incinerated but disposed of in accordance with your local regulations concerning chemical wastes.

### Note to the Cable TV System Installer

This reminder is provided to call the Cable TV system installer's attention to Article 820-40 of the National Electrical Code, which provides guidelines for proper grounding – in particular, specifying that the cable ground shall be connected to the grounding system of the building, as close to the point of cable entry as possible.

#### CAUTION:

**TO PREVENT ELECTRIC SHOCK, MATCH WIDE BLADE OF PLUG TO WIDE SLOT, FULLY INSERT.**

#### ATTENTION:

**POUR ÉVITER LES CHOC ÉLECTRIQUES, INTRODUIRE LA LAME LA PLUS LARGE DE LA FICHE DANS LA BORNE CORRESPONDANTE DE LA PRISE ET POUSSER JUSQU'AU FOND.**

## DESCRIPTION OF CONTROLS

### Front Panel

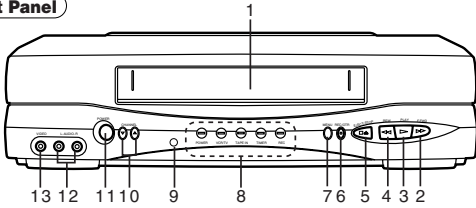

- |                         |                           |
|-------------------------|---------------------------|
| 1. Cassette Compartment | 8. Indicators             |
| 2. F.FWD button         | 9. Remote Sensor          |
| 3. PLAY button          | 10. CHANNEL (▽/△) buttons |
| 4. REW button           | 11. POWER button          |
| 5. STOP/EJECT button    | 12. AUDIO Input jacks     |
| 6. REC./OTR button      | 13. VIDEO Input jack      |
| 7. MENU button          |                           |

### Indicators

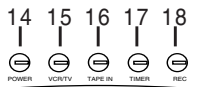

- |                       |                     |
|-----------------------|---------------------|
| 14. POWER indicator   | 17. TIMER indicator |
| 15. VCR/TV indicator  | 18. REC indicator   |
| 16. TAPE IN indicator |                     |

### Remote Control

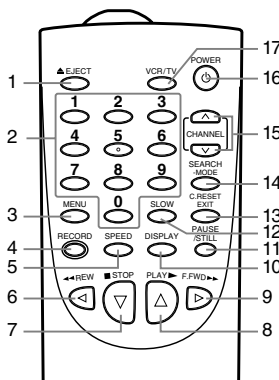

1. EJECT button
2. NUMBER buttons
3. MENU button
4. RECORD button
5. SPEED button
6. REW button
7. STOP button
8. PLAY button
9. F.FWD button
10. DISPLAY button
11. PAUSE/STILL button
12. SLOW button
13. C.RESET/EXIT button
14. SEARCH-MODE button
15. CHANNEL (∧/∨) buttons
16. POWER button
17. VCR/TV button

### To insert the batteries

Install two AA batteries (supplied) matching the polarity indicated on the bottom of the remote control.

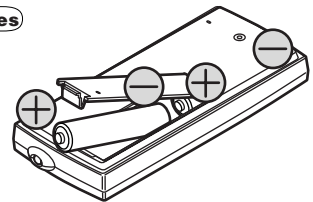

### Rear Panel

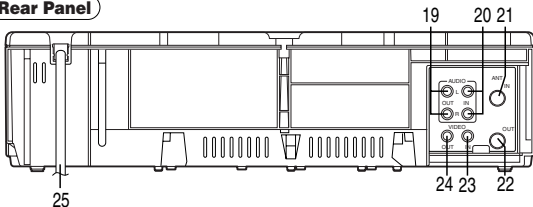

- |                     |                    |
|---------------------|--------------------|
| 19. AUDIO OUT jacks | 23. VIDEO IN jack  |
| 20. AUDIO IN jacks  | 24. VIDEO OUT jack |
| 21. ANT. IN jack    | 25. AC Power Cord  |
| 22. ANT. OUT jack   |                    |

### VIDEO OUT Jack

Connect a video cable going to the video in jack of a camcorder, another VCR, a TV, or an audio-visual system (laser disc player, video disc player, etc.) here.

### VIDEO IN Jack

Connect a video cable coming from the video out jack of a camcorder, another VCR, or an audio-visual source (laser disc player, video disc player, etc.) here.

### AUDIO OUT Jacks

Connect the audio cables going to the audio in jacks of a camcorder, another VCR, a stereo amplifier, or an audio system here.

### AUDIO IN Jacks

Connect the audio cables coming from the audio out jacks of a camcorder, another VCR, or an audio source here.

## PREPARATION FOR USE

### Connecting to a TV without A/V Terminals

- 1 Disconnect the AC power cord of the TV from the AC outlet.
- 2 Disconnect the antenna or cable from the TV.
- 3 Connect the antenna or cable to the ANT. IN jack of the VCR.
- 4 Connect the VCR to the TV using the RF cable.
- 5 Plug the AC power cords of the VCR and TV into the AC outlets.

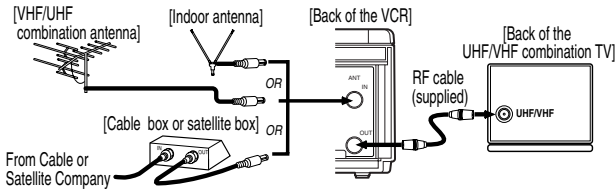

### RF Output Channel

#### If your TV does not have A/V terminals:

Press [PLAY] on the VCR for 3 seconds during playback. The RF output channel will change to CH4 from CH3.

When you want to return to CH3 for RF output channel, press [PLAY] on the VCR for 3 seconds during playback again. (Default setting :CH3)

- There is a case that the RF output channel does not change by situation (For example, when you adjust tracking using [CHANNEL (▽/△)]). In this case, stop the playback, and start the playback again. After that, press [PLAY] on the VCR for 3 seconds.
- If there is a power failure or the VCR is unplugged for more than 30 seconds, the RF output channel setting will return to CH3.

### Connecting to a TV with A/V Terminals

#### Using Optional AUDIO/ VIDEO Output Jacks

With this connection, you can get better pictures and sounds when playing back a tape if your TV has A/V Input jacks. Please refer to your TV's owner's manual.

#### Using AUDIO/VIDEO Input Jacks

You can use the A/V input jacks on the front or the back of the VCR.

- To use the input jacks on the back of the VCR, select "L1" position by pressing [0], [0], [1] on the remote control or [CHANNEL (∧/∨)].
- To use the input jacks on the front of the VCR, select "L2" position by pressing [0], [0], [2] on the remote control or [CHANNEL (∧/∨)].
- "L1" or "L2" is found before the lowest memorized channel. (Example: CH2)

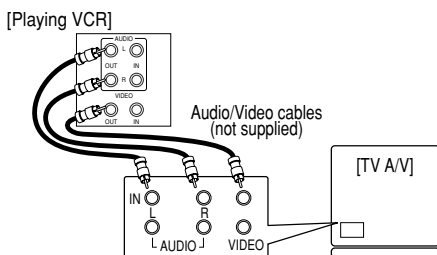

## SETUP

### Automatic Channel Set Up

You can automatically program the tuner to scan only the channels you receive in your area.

- Channel memory programming is NOT needed when you connect the VCR to a cable box or satellite box as in "Connect VCR to TV Connection". In this case, select the VCR and TV to channel 3 or 4 the same channel as the RF output channel of the VCR. Then, the channel you want to record or view may be selected at the cable box or satellite box.
- Follow the steps below once. Repeat it only if there is a power failure or if the VCR is unplugged for more than 30 seconds. (In these cases, the programmed channels are erased.)
- You must follow the steps below before attempting to play or record a video tape. If you want to play or record a video tape BEFORE programming the tuner, you can cancel it by pressing [C.RESET/EXIT].

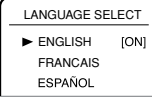
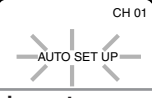
- 1 You need to connect the antenna or cable to the VCR first. Then, connect the VCR power plug into a standard AC outlet.
- 2 Turn on the TV and set the TV to channel 3. If channel 3 is already occupied for broadcasting, change the RF output to CH 4, and change the TV channel to CH4. (See "RF Output Channel" on page 3 for the detail.)
- 3 Turn on the VCR by pressing [POWER]. When the POWER is on, both the POWER and VCR/TV indicator on the VCR will be on.
- 4 Select the On Screen Language ("ENGLISH", "FRANCAIS" or "ESPAÑOL") by pressing [PLAY] or [STOP]. Then, press [F.FWD].  

- 5 Begin channel preset by pressing [F.FWD] once. The tuner scans and memorizes all active channels in your area.  
  - The VCR distinguishes between standard TV channels and cable channels.
- 6 After scanning, the tuner stops on the lowest memorized channel. The TV screen returns to TV mode.  
  - If "AUTO SET UP" appears on the TV screen again, check the cable connections. Press [F.FWD] once again and the VCR will begin preset again.

#### To Select a Desired Channel

You can select the desired channel by using [CHANNEL (∧/∨)] or directly pressing [Number] on the remote control.

#### Note for using the Number buttons:

- When selecting cable channels which are higher than 99, enter channel numbers as a three-digit number. (For example: 117, press 1,1,7)
- You must precede single-digit channel numbers with a zero (For example: 02, 03, 04 and so on).

#### To Preset the Channel Again

- 1 Press [MENU] until the main menu appears.
- 2 Select "CHANNEL SET UP" by pressing [PLAY] or [STOP]. Then, press [F.FWD].
- 3 Select "AUTO SET UP" by pressing [PLAY] or [STOP]. Then, press [F.FWD]. After scanning, the tuner stops on the lowest memorized channel.

## To Add/Delete Channels

When the VCR automatically program the tuner to scan only the channels you receive in your area, some channels may be skipped due to weak signal. You can manually add the channel in the VCR memory.

- 1 Press [MENU] until the main menu appears.
- 2 Select "CHANNEL SET UP" by pressing [PLAY] or [STOP]. Then, press [F.FWD].
- 3 Select "MANUAL SET UP" by pressing [PLAY] or [STOP]. Then, press [F.FWD].
- 4 Enter the desired channel number by pressing [PLAY] or [STOP].
- 5 Add or Delete it from memory by pressing [F.FWD] or [REW] so that "ADD" or "DELETE" flashes on the TV screen accordingly.
- 6 Exit the Preset mode by pressing [C.RESET/EXIT].

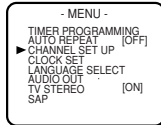

## PLAYBACK FUNCTION

### Normal Playback

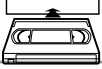
- 1 Insert the prerecorded tape. The VCR will turn on. If the safety tab has been removed, the VCR will start playback automatically. 
- 2 Turn on the TV and set the TV to channel 3. If channel 3 is already occupied for broadcasting, change the RF output to CH 4, and change the TV channel to CH4. (See "RF Output Channel" on page 3 for the detail.)
- 3 Begin playback by pressing [PLAY].
  - Tracking adjustment will be set automatically (Digital Tracking function) when you start playback. To adjust the tracking manually, press [CHANNEL (▽/△)] on the VCR.
  - You cannot manually adjust the tracking of a Still picture. However, you may press [CHANNEL (▽/△)] on the VCR to remove vertical jitter in a Still picture.
  - When a tape has reached the end, the VCR will rewind the tape to the beginning, eject the tape, and turn off the VCR automatically.
- 4 To stop playback, press [STOP].

### Counter Reset

- You can reset the counter by pressing [C.RESET/EXIT] on the remote control

### Still / Slow

You can freeze the picture on TV screen by pressing [PAUSE/STILL] during playback.

- You can advance the picture by one frame at a time by pressing [PAUSE/STILL] during the still mode.
- If the picture begins to vibrate vertically during the still mode, stabilize the picture by pressing [CHANNEL (▽/△)].
- If the picture is distorted or rolling vertically, adjust the vertical hold control on your TV, if equipped.

You can see the slow motion by pressing [SLOW] during playback or the still mode.

- If the noise bar appears on the TV screen, you can reduce it by pressing [CHANNEL (▽/△)].
- After the VCR has been in Still/Slow mode for 5 minutes, it will stop automatically to protect the tape and the video head from damage.
- To return playback, press [PLAY].

### Auto Repeat Playback

This feature allows you to play a tape over and over.

- 1 Select main menu by pressing [MENU].
- 2 Select "AUTO REPEAT" by pressing [PLAY] or [STOP].
- 3 Begin auto repeat playback by pressing [F.FWD] so that [ON] appears next to "AUTO REPEAT".
  - If the on-screen menu still remains, press [C.RESET/EXIT] to exit the menu.
  - To cancel the Auto repeat mode, press [F.FWD] at step [3] so that [OFF] appears next to "AUTO REPEAT".

### Search Functions

#### Picture Search

If you want to skip or repeat a scene during playback, press [F.FWD] or [REW].

- Press it again and the VCR will now search in super high speed. (in the LP/SLP modes only)

## To Change the On-Screen Language

- 1 Press [MENU] until the main menu appears.
- 2 Select "LANGUAGE SELECT" by pressing [PLAY] or [STOP]. Then, press [F.FWD].
- 3 Select "ENGLISH", "FRANCAIS" or "ESPAÑOL" by pressing [PLAY] or [STOP]. Then, press [C.RESET/EXIT].
  - If you accidentally select Spanish or French and need English: Press [MENU] and choose SELEC. IDIOMA, or SELECTION LANGUE. Press [F.FWD], and select ENGLISH. Finally, press [C.RESET/EXIT].

## Clock Set Up

- 1 Select main menu by pressing [MENU]. (If the clock is not set, the CLOCK SET menu appears first. In this case, follow step [3].)
- 2 Select "CLOCK SET" by pressing [PLAY] or [STOP]. Then, press [F.FWD].
- 3 Set the clock.

Set the month	Press [PLAY] or [STOP] repeatedly. Then, press [F.FWD].
Set the day	Press [PLAY] or [STOP] repeatedly. Then, press [F.FWD].
Set the year	Press [PLAY] or [STOP] repeatedly. Then, press [F.FWD]. The day of the week will appear automatically.
Set the hour	Press [PLAY] or [STOP] repeatedly. Then, press [F.FWD].
Set the minute	Press [PLAY] or [STOP] repeatedly. Then, press [F.FWD].
Set the AM or PM	Press [PLAY] or [STOP] repeatedly.

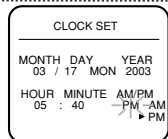

- To go back one step, press [REW].

- 4 Start the clock by pressing [C.RESET/EXIT] or [F.FWD].

## Index Search

An index mark will be assigned at the beginning of each recording you make. You may skip to a specific marked point by following the steps below.

- 1 Press [SEARCH-MODE] so that the Index Search menu appears.
- 2 Enter the number of recordings you wish to skip by pressing [PLAY] or [STOP] within 30 seconds.
- 3 Press [F.FWD] or [REW] to start index search. If you want to go in the forward direction, press [F.FWD]. If you want to go in the reverse direction, press [REW].
  - After index search, the VCR will play the tape automatically.

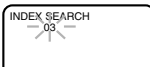

## Time Search

This feature allows you to go to a specific point on a tape by entering the exact amount of time you wish to skip in order to reach the point.

- 1 Press [SEARCH-MODE] so that the Time Search menu appears.
- 2 Enter your desired time to skip by pressing [PLAY] or [STOP] within 30 seconds.
- 3 Press [F.FWD] or [REW] to start time search. If you want to go in the forward direction, press [F.FWD]. If you want to go in the reverse direction, press [REW].
  - After time search, the VCR will play the tape automatically.

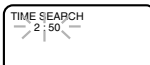

## RECORDING FUNCTION

It may be unlawful to record play back copyrighted material without the consent of the copyright owner.

### Accidental erasure prevention

To prevent accidental recording on a recorded cassette, remove its record safety tab. To record on it later, cover the hole with cellophane tape.

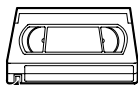

Record safety tab

### Before recording, make sure:

- The desired channel is selected by pressing [Number] on the remote control or the [CHANNEL (^/v)]. (If you connected the VCR to a cable box or satellite box as in "VCR to TV Connection" on page 3, select the VCR to channel 3 or 4 the same channel as the RF output channel of the VCR. Then, select the channel you want to record at the cable box or satellite box. In this case, you can ONLY record and view the SAME channel.)
- There is a tape with its safety tab into the VCR.
- The desired recording speed is selected in SP(standard play) or SLP(super long play) mode by pressing [SPEED] on the remote control.
- TV STEREO or SAP is selected.

Tape Speed	Recording/Playback Time			
	Type of tape	T160	T120	T160
SP mode	1hour	2hours	2-2/3hours	
SLP mode	3hour	6hour	8hour	

## Viewing and Recording the Same Program

- 1 Begin the recording by pressing [RECORD].
  - To temporarily stop recording or resume it, press [PAUSE/STILL]. After the VCR has been in Pause mode for 5 minutes, it will stop automatically to protect the tape and the video head from damage.
- 2 Press [STOP] when recording is completed.

## OTR (One Touch Recording)

This feature allows you to set the recording length simply by pressing [REC/OTR] on the VCR.

- 1 Begin OTR by pressing [REC/OTR] on the VCR repeatedly until the desired recording length appears.

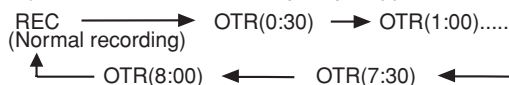

## TIMER RECORDING

You may set the VCR to start recording while you are away. You can set eight programs to record on specific days, daily or weekly within a 1 year period.

- 1 Insert a tape with its safety tab into the VCR.
- 2 Select main menu by pressing [MENU].
- 3 Select "TIMER PROGRAMMING" by pressing [PLAY] or [STOP]. Then, press [F.FWD].
  - If you have not yet set the clock, "CLOCK SET" appears. If so, continue with the step [3] in "CLOCK SET UP" section. Then, set the timer recording.
- 4 Set the timer.

### Set the program number (1-8)

Program number which is not set up flashes. Press [PLAY] or [STOP] repeatedly for the desired program number. Then, press [F.FWD].

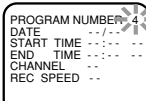

### Select once, daily or weekly recording

- **For once:** Press [PLAY] or [STOP] to point to "ONCE".
- **For daily (Monday~Friday):** Press [PLAY] or [STOP] to point to "DAILY".
- **For weekly:** Press [PLAY] or [STOP] to point to "WEEKLY". Then, press [F.FWD].

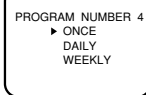

### Set the date

First, press [PLAY] or [STOP] for the month. Then, press [F.FWD]. Next, press [PLAY] or [STOP] for the day. Then, press [F.FWD].

### Set the start time

First, press [PLAY] or [STOP] for the hour. Then, press [F.FWD]. Next, press [PLAY] or [STOP] for the minute. Then, press [F.FWD]. And then, press [PLAY] or [STOP] for AM or PM. Then, press [F.FWD].

### Set the end time

Follow the instructions of "Set the start time" to set the end time.

### Set the channel number

Press [PLAY] or [STOP] repeatedly for the desired channel number. Then, press [F.FWD].

- If you connected the VCR to a cable box or satellite box as in "Connect VCR to TV" on page 3, select the VCR to channel 3 or 4 the same channel as RF output channel of the VCR.

Then, select the channel you want to record at the cable box or satellite box. Leave the cable box or satellite box on for timer recording.

### Set the tape speed

Press [PLAY] or [STOP] repeatedly for the desired tape speed. Then, press [F.FWD].

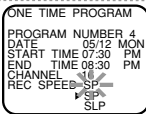

- To go back one step, press [REW].
- 5 To set another program, repeat step [4]. To exit, press [C.RESET/EXIT].
  - 6 Press [POWER] to set the timer. The TIMER indicator on the VCR comes on. **TIMER RECORDING WILL NOT BE ACTIVATED UNLESS YOU TURN THE VCR OFF.**

## Hints for Timer Recording

- If there is a power failure or the VCR is unplugged for more than 30 seconds, the clock setting and all timer settings will be lost.
- If the tape runs out before the end time, the VCR will switch to the Stop mode immediately, eject the tape and the VCR power will be turned off. The TIMER indicator will flash.
- If a tape is not in the VCR or does not have the safety tab, the TIMER indicator flashes and timer recording cannot be performed. Please insert a recordable tape.

### To Stop an Automatic Timer Program already started

Press [STOP/EJECT] on the VCR.

### To Check, Correct, or Cancel an Automatic Timer Program

- 1 Turn the power on by pressing [POWER].
- 2 Select main menu by pressing [MENU].
- 3 Select "TIMER PROGRAMMING" by pressing [PLAY] or [STOP]. Then, press [F.FWD].
- 4 Select the program number which you want to check by pressing [PLAY] or [STOP]. The details of the selected program appears on the TV screen.
  - Go to the digit you want to change by pressing [F.FWD] or [REW]. Then, enter correct numbers by pressing [PLAY] or [STOP].
  - You may cancel the entire program by pressing [REW] during the program number flashes.
- 5 Press [C.RESET/EXIT] to exit.
- 6 Press [POWER] to return to timer stand-by mode.

## SPECIAL FEATURES

### Copying a Video Tape

You can make copies of video tapes made by friends or relatives for your enjoyment.

**Warning:** Unauthorized recordings of copyrighted video tapes may be an infringement of copyright laws. Connect the recording VCR (this unit), the playing VCR (another source) and your TV using the following diagram.

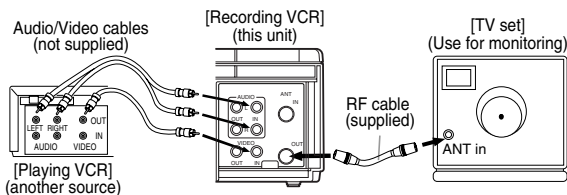

- 1 Insert a pre-recorded tape into the playing VCR.
- 2 Insert a tape with its safety tab into the recording VCR.
- 3 Press [SPEED] on the remote control of the recording VCR to select the desired recording speed (SP/SLP).
- 4 Select the "L1" or "L2" position on the recording VCR. See page 3, under "Using AUDIO/VIDEO Input Jacks".
- 5 Press [REC/OTR] on the recording VCR.
- 6 Begin playback of the tape in the playing VCR.

- For best results during dubbing, use the VCR's front panel controls whenever possible. The remote control might affect the playing VCR's operation.
- Always use video-quality shielded cables with RCA-type connectors. Standard audio cables are not recommended.
- You can use a video disc player, satellite receiver, or other audio/video component with A/V outputs in place of the playing VCR.

### To Monitor the Recording

- 1 Turn on the TV and set the TV to channel 3. If channel 3 is already occupied for broadcasting, change the RF output to CH 4, and change the TV channel to CH4. (See "RF Output Channel" on page 3 for the detail.)
- 2 Press [VCR/TV] on the remote control of the recording VCR so that the VCR/TV indicator comes on.

### MTS (Multi-Channel Television Sound) System

When you play a VHS tape, or receive a broadcast on the VCR tuner channel you are watching, the status shown below will appear when you press [DIS-PLAY] on the remote control. When you record the MTS broadcast signal, you need setting the MTS mode.

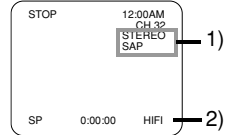

- 1 Press [MENU] and select "TV STEREO" or "SAP" by pressing [PLAY] or [STOP]. Then, press [F.FWD] for fix mode. To exit, press [C.RESET/EXIT].
  - Although a program may be broadcast in both stereo and second audio, you must select the Recording mode in TV STEREO or SAP before you record a broadcast.
- 2 Press [MENU] and select "AUDIO OUT" by pressing [PLAY] or [STOP]. Then, press [F.FWD]. Next, select "HIFI" or "MONO" by pressing [PLAY] or [STOP]. To exit, press [C.RESET/EXIT].
  - While the VCR is set in HIFI stereo mode, HIFI appears on the TV screen. While the VCR is set in monaural (MONO) mode, HIFI disappears from the TV screen.

### MTS Recording / Monitor Mode

Type of broadcast	Display on the TV screen	STEREO/SAP Selection	Hi-Fi audio track (2-channel)		Normal audio track
			L-channel	R-channel	
Regular (monaural audio)	-None-	-Invalid-	Mono	Mono	Mono
Stereo broadcast	STEREO	-Invalid-	L	R	L+R
Bilingual broadcast	SAP	TV STEREO*	Main audio program	Main audio program	Main audio program
		SAP*	Sub audio program	Sub audio program	Sub audio program
Stereo & Bilingual broadcast	STEREO SAP	TV STEREO*	L	R	L+R
		SAP*	Sub audio program	Sub audio program	Sub audio program

\* You must select the recording mode in TV STEREO or SAP before you record a broadcast.

### Auto Rewind

When a tape has reached the end during recording, playback, or fast-forward, the tape will automatically rewind to the beginning. After rewinding finishes, the VCR will eject the tape and turn itself to off.

- The VCR will not rewind the tape automatically during timer recording or One Touch Recording.

### Real Time Tape Counter

- This shows the elapsed recording or playback time in hours, minutes, and seconds. (The displayed time will not change during blank portions on the tape.)
- The indication will appear when the tape is rewound further than "0:00:00" on the tape counter.

## TROUBLESHOOTING GUIDE

If you have followed the instructions contained in this manual and have difficulty in operating your VCR, locate the PROBLEM in the left column below. Check the corresponding CORRECTIVE ACTION column to remedy the problem.



PROBLEM	CORRECTIVE ACTION
No power.	<ul style="list-style-type: none"> <li>• Make sure the power plug is connected to an AC outlet.</li> <li>• Make sure the power is turned on.</li> </ul>
Timer recording is impossible.	<ul style="list-style-type: none"> <li>• Make sure the timer recording is set correctly.</li> <li>• Make sure the power is off.</li> <li>• Make sure the VCR clock is set correctly.</li> </ul>
Cannot go into Record mode.	<ul style="list-style-type: none"> <li>• Make sure the tape has a safety tab. If needed, cover the hole with cellophane tape.</li> </ul>
Playback picture is partially noisy.	<ul style="list-style-type: none"> <li>• Adjust tracking control for a better picture by pressing [CHANNEL (▽/△)] on the VCR.</li> </ul>
Cannot view a tape but the audio is OK.	<ul style="list-style-type: none"> <li>• Head cleaning may be necessary. Refer to "AUTO HEAD CLEANING".</li> <li>• Make sure the VCR is not in the Menu mode.</li> </ul>
No or poor playback picture.	<ul style="list-style-type: none"> <li>• Turn on the TV and set the TV to channel 3. If channel 3 is already occupied for broadcasting, change the RF output to CH 4, and change the TV channel to CH4. (See "RF Output Channel" on page 3 for the detail.)</li> <li>• Fine tune your TV.</li> </ul>
TV programs cannot be seen normally.	<ul style="list-style-type: none"> <li>• Re-check the ANT. IN and ANT. OUT connections. See page 3.</li> <li>• Press [VCR/TV] on the remote control so that the VCR/TV indicator on the VCR disappears.</li> </ul>
No VCR operation from the infrared Remote Control.	<ul style="list-style-type: none"> <li>• Make sure the power plug is connected to an AC outlet.</li> <li>• Check batteries in remote control.</li> </ul>
Video or color fades in and out when making a copy of a video tape.	<ul style="list-style-type: none"> <li>• You cannot copy a copyrighted video tape. You are experiencing copy guard protection.</li> </ul>

## SPECIFICATIONS

Operating temperature : 41°F~104°F (5°C~40°C)  
 Converter output : VHF Channel 3 or 4.  
 Power requirement : 120V, 60Hz  
 Power consumption : 14 Watts

Dimensions : W 14-3/16" (360mm)  
 H 3-5/8" (92mm)  
 D 8-1/2" (216mm)  
 Weight : 3.97 lbs. (1.8 Kg.) (approx.)

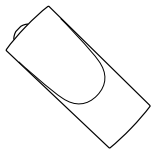
### Supplied Accessories

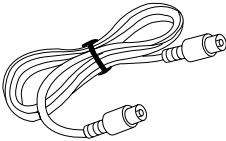
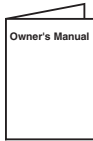
Remote control  (NA312UD/NA362UD)	Two AA batteries  	RF Cable  (WPZ0901TM002)	Owner's Manual  (0VMN03673)
--	---	---	--

- Designs and specifications are subject to change without notice and legal obligation.
- If there is a discrepancy between languages, the default language will be English.

## MAINTENANCE

### Servicing

Should your VCR become inoperative, do not try to correct the problem by yourself. There are no user-serviceable parts inside. Turn off, unplug the power plug, and take the unit to our Authorized Service Center.

### Cabinet Cleaning

- Wipe the front panel and other exterior surfaces of the VCR with a soft cloth immersed in lukewarm water and wrung dry.
- Never use a solvent or alcohol. Do not spray insecticide liquid near the VCR. Such chemicals may cause damage and discoloration to the exposed surfaces.

### Auto Head Cleaning

- Automatically cleans video heads as you insert or remove a cassette, so you can see a clear picture.
  - Playback picture may become blurred or interrupted while the TV program reception is clear. Dirt accumulated on the video heads after long periods of use, or the usage of rental or worn tapes can cause this problem. If a streaky or snowy picture appears during playback, the video heads in your VCR may need to be cleaned.
1. Please visit your local Audio/Video store and purchase a good quality VHS Video Head Cleaner.
  2. If a Video Head Cleaner does not solve the problem, consult our nearest Authorized Service Center.

#### NOTES:

- Remember to read the instructions included with the video head cleaner before use.
- Clean video heads only when problems occur.

**DURABRAND  
Limited  
WARRANTY**

WAL-MART warrants this product to be free from manufacturing defects, in material and workmanship under normal use and conditions for a designated period from date of original purchase in Canada. For a WARRANTY period of

**18 MONTHS**

Should service be necessary under this warranty for any reason due to manufacturing defect during the warranty period, Wal-Mart Canada will repair or replace (at its discretion) the defective merchandise at no charge.

THIS UNIT CAN BE REPAIRED AND OR REPLACED BY WAL-MART CANADA SERVICE

NOTE: This warranty is void if the product is:

- (a) Damaged through negligence, misuse, abuse, or accident.
- (b) Used in a commercial application or rentals.
- (c) Modified or repaired by anyone other than Wal-Mart Canada.
- (d) Damage caused by improper connection to other equipment.
- (e) If the original proof of purchase cannot be supplied.

NOTE: This warranty does not cover:

- (a) Damage to the tape or tape cartridge (if applicable).
- (b) Cleaning of video heads (if applicable).
- (c) Damage occurred or costs incurred in the shipping of the product to Wal-Mart Canada.
- (d) Ordinary adjustments to the product which can be performed by customer as outlined in the owner's manual.
- (e) Signal reception problems caused by external antenna, cable systems or interference.
- (f) Incompatibility due to the change in TV/CATV broadcast systems after the product was sold.

THIS WARRANTY IS NON-TRANSFERABLE AND APPLIES ONLY TO THE ORIGINAL PURCHASER AND DOES NOT EXTEND TO SUBSEQUENT OWNERS OF THE PRODUCT, ANY APPLICABLE IMPLIED WARRANTIES, INCLUDING THE WARRANTY OF MERCHANTABILITY, ARE LIMITED IN DURATION TO A PERIOD OF THE EXPRESSED WARRANTY AS PROVIDED HEREIN BEGINNING WITH THE DATE OF ORIGINAL PURCHASE AT RETAIL AND NO WARRANTIES, WHETHER EXPRESSED OR IMPLIED, SHALL APPLY TO THIS PRODUCT THEREAFTER.

UNDER NO CIRCUMSTANCES SHALL WAL-MART CANADA BE LIABLE FOR ANY LOSS, DIRECT, INDIRECT, INCIDENTAL, SPECIAL, OR CONSEQUENTIAL DAMAGE ARISING OUT OF, OR IN CONNECTION WITH THE USE OF THIS PRODUCT.

WAL-MART CANADA Inc.  
1940 Argentia Road  
Mississauga, Ontario  
L5N 1P9  
Canada

**AVERTISSEMENT:** Afin de prévenir le risque d'incendie ou d'électrocution n'exposez pas cet appareil à la pluie ou à l'humidité.

**ATTENTION**  
**RISQUE DE CHOC ÉLECTRIQUE**  
**NE PAS OUVRIR**

**ATTENTION:** Afin de réduire le risque d'électrocution, n'enlevez pas la partie arrière (endos) du boîtier de cet appareil - il ne contient aucune pièce pouvant être réparée par l'utilisateur. Confiez la réparation à un technicien qualifié.

**Cette étiquette est apposée à l'endos de l'appareil.**

Le symbole de l'éclair dans un triangle équilatéral est conçu pour alerter l'utilisateur de la présence d'une "tension dangereuse" non isolée à l'intérieur de l'appareil et qui peut être d'une importance suffisante pour constituer le risque d'une électrocution.

Le symbole du point d'exclamation dans un triangle équilatéral est conçu pour avertir l'utilisateur que la documentation accompagnant l'appareil contient des instructions importantes concernant le fonctionnement et l'entretien (réparation) de l'appareil.

## CONSIGNES DE SÉCURITÉ

1. **LIRE LES INSTRUCTIONS** - Avant d'utiliser cet appareil, lire toutes les instructions relatives au fonctionnement et à la sécurité.
2. **CONSERVER CE MANUEL D'INSTRUCTIONS** - Les instructions relatives au fonctionnement et à la sécurité doivent être conservées pour pouvoir les consulter ultérieurement.
3. **RESPECTER LES AVERTISSEMENTS** - Il est très important de suivre tous les avertissements et les mises en garde apparaissant sur l'appareil ainsi que dans le guide d'utilisation.
4. **SUIVRE LES INSTRUCTIONS** - Il est nécessaire de suivre toutes les directives du guide d'utilisation concernant le fonctionnement et l'utilisation de cet appareil.
5. **NETTOYAGE** - Débrancher l'appareil de la prise de courant avant de procéder à un nettoyage. Ne pas utiliser de produits à nettoyer liquides ou en aérosols. Pour essuyer, utiliser un tissu légèrement humide.  
**EXCEPTION:** Ne pas débrancher un appareil devant être utilisé d'une manière ininterrompue et qui, pour une raison spécifique, tel que le risque de perdre un code d'autorisation pour un convertisseur de câble-distribution, n'est pas conçu pour être débranché par l'utilisateur pour un entretien ou toute autre raison. Cependant, il est nécessaire de respecter les autres directives indiquées plus haut au paragraphe 5.
6. **ACCESSOIRES** - N'utiliser que les accessoires recommandés par le fabricant de l'appareil. L'utilisation d'autres accessoires risque d'être dangereuse.
7. **EAU ET HUMIDITÉ** - Ne pas utiliser cet appareil à proximité de l'eau; par exemple, près d'une baignoire, d'un évier, d'une machine à laver, dans un sous-sol humide, près d'une piscine ou d'autres endroits semblables.
8. **MEUBLES** - Ne pas installer cet appareil sur un meuble, un socle, un support, un trépied ou une table instable. Il risquerait de tomber, d'être endommagé et de blesser quelqu'un. N'utiliser que le meuble recommandé par le fabricant ou vendu avec l'appareil. Suivre les directives du fabricant pour le montage de l'appareil et n'utiliser que les accessoires de montage recommandés par ce dernier. Si on l'installe sur un meuble à roulettes, déplacer les deux ensembles avec précaution. Un arrêt brusque, l'utilisation d'une force excessive et des surfaces irrégulières risquent de déstabiliser l'ensemble et de le renverser.
9. **VENTILATION** - Le boîtier de cet appareil est muni de fentes et d'orifices de ventilation permettant d'assurer un fonctionnement adéquat en empêchant de surchauffer. Ces fentes et ces orifices ne doivent pas être bloqués ou recouverts. Ainsi, l'appareil ne doit pas être placé sur un lit, un divan, un tapis ou autre surface similaire risquant d'obstruer ces orifices d'aération. De même, il ne doit pas être installé à proximité ou sur un appareil de chauffage, ni encastré dans un meuble ou une bibliothèque qui risquerait d'empêcher une circulation de l'air dans les orifices de ventilation, à moins que l'aération ne soit adéquate ou que les directives du fabricant ne soient respectées.
10. **SOURCE D'ALIMENTATION** - Cet appareil ne devra être branché que sur une prise d'alimentation correspondant aux indications des étiquettes placées sur l'appareil. Si l'on ne connaît pas les paramètres du réseau électrique auquel on est raccordé, consulter le revendeur ou la compagnie d'électricité à ce sujet. Dans le cas d'appareils fonctionnant sur piles ou d'autres sources de courant, voir le guide d'utilisation.
11. **MISE À LA TERRE ET POLARISATION** - Cet appareil est muni d'un câble d'alimentation dont la fiche est polarisée (une des lames est plus large que l'autre). Cette fiche ne s'insère dans une prise de courant murale polarisée que dans un sens par mesure de sécurité. Si l'insertion à fond de la fiche dans la prise de courant est difficile, inverser sa position. S'il est toujours impossible d'insérer la fiche, demander à un électricien qualifié de la remplacer. Ne jamais essayer de forcer ce dispositif de sécurité polarisé.
12. **PROTECTION DES CÂBLES D'ALIMENTATION** - Les câbles d'alimentation devront être disposés de manière à ce que l'on ne risque pas de marcher dessus, ni qu'ils soient écrasés ou coincés en plaçant des objets dessus. Faire particulièrement attention aux fiches des câbles d'alimentation, aux prises murales et aux endroits où les câbles sortent des appareils.
13. **MISE À LA MASSE D'UNE ANTENNE EXTÉRIEURE** - Si une antenne extérieure ou un réseau de câblodistribution est raccordé à cet appareil, veiller à ce que l'antenne ou le câble du réseau de câblodistribution soit relié à la terre pour éviter une surtension du raccordement et des surcharges statiques. L'article 810 du Code national de l'électricité (NEC) ANSI/NFPA N° 70, contient des renseignements au sujet de la mise à la masse du mât et de la structure qui le supporte, ainsi que du câble de descente vers le limiteur de tension, du calibre du fil de terre, de l'emplacement du limiteur de tension, du raccordement à l'électrode de terre et des normes concernant cette dernière (voir l'illustration A).

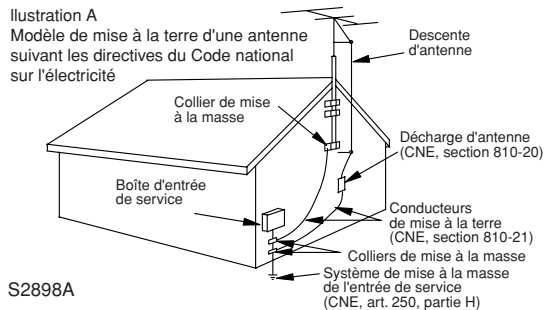

14. **ORAGES ÉLECTRIQUES** - Par mesure de protection supplémentaire il est conseillé, lors d'orages ou d'une inutilisation prolongée de l'appareil, de débrancher du câble d'alimentation de la prise de courant murale, de l'antenne extérieure et du réseau de câble-distribution. Cette mesure permettra d'éviter que l'appareil ne soit endommagé lors d'un orage ou d'une surtension du réseau électrique.
15. **LIGNES ÉLECTRIQUES** - Une antenne extérieure reliée à cet appareil ne devra jamais se trouver à proximité de câbles électriques, d'un éclairage ou de transformateurs sur lesquels elle risquerait de tomber. Lors de l'installation d'une telle antenne, faire en sorte que l'antenne n'entre pas en contact avec de tels fils ou câbles, éclairage ou transformateurs, car leur contact peut être mortel.
16. **SURCHARGE** - Ne pas surcharger les prises de courant (ou les câbles de prolongement). Cela pourrait entraîner un risque d'incendie ou de commotion électrique.
17. **OBJETS ET LIQUIDES** - Aucun objet ou liquide ne doit pénétrer à l'intérieur de l'appareil par l'intermédiaire des orifices de ventilation, car cela risquerait de toucher des pièces sous haute tension ou de provoquer un court-circuit des composants entraînant un début d'incendie ou un risque de choc électrique. Veiller aussi à ne renverser aucun liquide sur l'appareil.
18. **RÉPARATIONS** - Ne jamais essayer de réparer soi-même l'appareil. En ouvrant ou en démontant le boîtier on risque de s'exposer à la tension élevée de certaines pièces ainsi qu'à d'autres dangers. Pour n'importe quelle réparation, faire appel à un technicien qualifié.
19. **ENDOMMAGEMENTS NÉCESSITANT UNE RÉPARATION** - Débrancher l'appareil de la prise de courant et le confier à un technicien qualifié dans les cas suivants:
  - a. Lorsque le câble d'alimentation (ou sa fiche) est endommagé.
  - b. Lorsqu'un liquide ou un objet a pénétré dans l'appareil.
  - c. Lorsque l'appareil a été exposé à la pluie ou à de l'eau.
  - d. Si l'appareil ne fonctionne pas normalement bien que l'on ait suivi toutes les instructions, ne régler que les ajustements décrits dans ce guide. Un réglage erroné d'autres pièces ou commandes risque d'endommager l'appareil et de nécessiter ensuite un long travail de la part d'un technicien qualifié pour le remettre en état de fonctionner.
  - e. Lorsqu'on a laissé tomber l'appareil ou que son boîtier a été endommagé.
  - f. Lorsque le fonctionnement de l'appareil diffère de la période initiale ou ne présente plus les mêmes performances.
20. **PIÈCES DE RECHANGE** - Lorsque des pièces de rechange sont nécessaires, s'assurer que le technicien utilise les pièces recommandées par le fabricant ou qu'elles présentent les mêmes caractéristiques que les pièces d'origine. L'utilisation de pièces différentes risque de provoquer un incendie, un choc électrique ou d'autres risques.
21. **INSPECTION POUR LA SÉCURITÉ** - A l'achèvement de la réparation ou de l'entretien, demander au technicien de procéder à une inspection afin de s'assurer que l'appareil soit en état de fonctionner normalement sans danger.
22. **CHALEUR** - Cet appareil doit être éloigné de toute source de chaleur intense, telle que celle d'un appareil de chauffage, d'un calorifère, d'une bouche d'air chaud, d'un cuisinier électrique ou de tout autre appareil (y compris des amplificateurs) qui dégagent de la chaleur.

## PRECAUTIONS A PRENDRE

### EMPLACEMENT DE L'INSTALLATION

Par sécurité et pour des performances optimales de votre magnétoscope :

- Installer le magnétoscope dans une position horizontale et stable. Ne rien placer directement sur le dessus du magnétoscope. Ne pas placer aussi le magnétoscope directement sur le dessus d'un téléviseur.
- Le protéger d'une exposition à une lumière solaire directe et l'éloigner de toute source de chaleur intense. Eviter les endroits humides ou poussiéreux. Eviter les emplacements avec une ventilation insuffisante pour une dissipation appropriée de la chaleur. Ne pas obstruer les orifices de ventilation situés sur les côtés de l'appareil. Eviter les emplacements soumis à d'intenses vibrations ou à proximité de champs magnétiques puissants.

### EVITER LES DANGERS D'UNE ELECTROCUTION ET D'UN INCENDIE

- Ne pas manipuler le câble d'alimentation avec des mains mouillées.
- Ne pas tirer sur le câble d'alimentation lorsqu'on le débranche d'une prise secteur murale. Le tirer en le tenant par sa fiche.

### AVERTISSEMENT SUR UNE CONDENSATION D'HUMIDITE

Une condensation d'humidité risque de se produire à l'intérieur de l'appareil lorsqu'il est déplacé d'une pièce froide à une pièce chauffée, lorsqu'une pièce froide est chauffée ou lorsque les conditions d'humidité sont élevées. Ne pas utiliser le magnétoscope pendant au moins deux heures jusqu'à ce que l'intérieur soit complètement sec.

### AVERTISSEMENT F.C.C. (Règles de la Commission Fédérale des Communications)

Cet équipement peut produire ou utiliser une énergie à haute fréquence. Des changements ou des modifications sur cet équipement risquent de provoquer des interférences dangereuses, à moins que ces modifications ne soient expressément approuvées dans le guide d'utilisation.

L'utilisateur risque de perdre le droit d'utiliser cet équipement si un

changement ou une modification non-autorisé est effectué.

### INFORMATION IMPORTANTE SUR LES DROITS D'AUTEURS

L'enregistrement ou l'utilisation non-autorisé d'émissions télévisées, de bandes magnétoscopiques, de films ou de tout autre matériel protégé par la loi sur les droits d'auteurs est illégal. Nous n'assumons aucune responsabilité pour une reproduction non-autorisée qui serait réalisée, ainsi que de toute utilisation ou de toute action qui viendrait enfreindre la loi sur les droits d'auteurs des propriétaires.

### REMARQUE CONCERNANT LE RECYCLAGE

Les matériaux d'emballage de ce produit sont recyclables et peuvent être réutilisés. Veuillez mettre au rebut n'importe quel matériau conformément à vos règlements de recyclage locaux. Les piles ne doivent jamais être jetées ou incinérées, mais mises au rebut conformément aux règlements locaux concernant les déchets chimiques.

### NOTE POUR L'INSTALLATEUR DU SYSTÈME DE TV PAR CÂBLE:

Ce rappel est pour attirer l'attention de l'installateur du système de TV par câble sur l'Article 820-40 du Code National Electrique qui fournit les directives pour une mise à la terre correcte, plus particulièrement la précision que le câble de mise à la terre doit être connecté au système de mise à la terre du bâtiment, aussi près que possible du point d'entrée du câble.

**ATTENTION:**  
POUR ÉVITER LES CHOC ÉLECTRIQUES, INTRODUIRE LA LAME LA PLUS LARGE DE LA FICHE DANS LA BORNE CORRESPONDANTE DE LA PRISE ET POUSSER JUSQU'AU FOND.

## DESCRIPTION DES COMMANDES

### Panneau avant

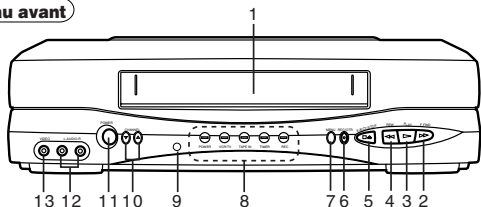

1. Compartiment de la cassette
2. Touche F.FWD (Avance rapide)
3. Touche PLAY (Lecture)
4. Touche REW (Rebobinage)
5. Touche STOP/EJECT (Arrêt/éjection)
6. Touche REC/OTR (Enregistrement/Enregistrement avec minuterie à touche unique)
7. Touche MENU
8. Indicateur
9. Télédétecteur
10. Touches CHANNEL (Chaînes) (∇/Δ)
11. Touche POWER (Alimentation)
12. Prises d'entrée AUDIO
13. Prises d'entrée VIDEO

### Indicateur

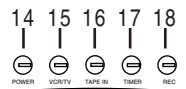

14. Indicateur POWER (Alimentation)
15. Indicateur VCR/TV
16. Indicateur TAPE IN (Entrée de bande)
17. Indicateur TIMER (Minuterie)
18. Indicateur REC (Enregistrement)

### Panneau arrière

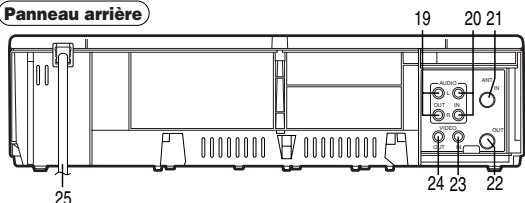

19. Prises AUDIO OUT (Sortie audio)
20. Prises AUDIO IN (Entrée audio)
21. Prise ANT. IN (Entrée d'antenne)
22. Prise ANT. OUT (Sortie d'antenne)
23. Prise VIDEO IN (Entrée vidéo)
24. Prise VIDEO OUT (Sortie vidéo)
25. Cordon secteur

### Télécommande

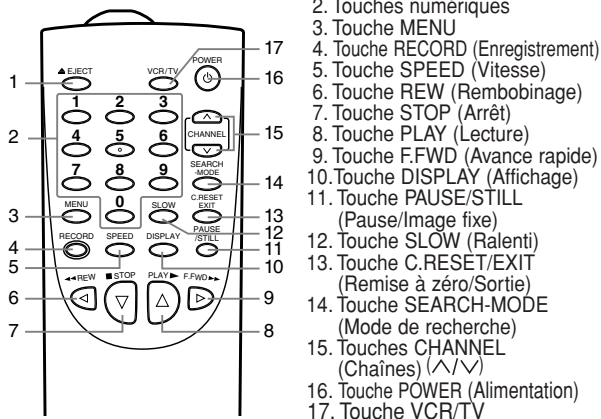

1. Touche EJECT (Ejection)
2. Touches numériques
3. Touche MENU
4. Touche RECORD (Enregistrement)
5. Touche SPEED (Vitesse)
6. Touche REW (Rembobinage)
7. Touche STOP (Arrêt)
8. Touche PLAY (Lecture)
9. Touche F.FWD (Avance rapide)
10. Touche DISPLAY (Affichage)
11. Touche PAUSE/STILL (Pause/Image fixe)
12. Touche SLOW (Ralenti)
13. Touche C.RESET/EXIT (Remise à zéro/Sortie)
14. Touche SEARCH-MODE (Mode de recherche)
15. Touches CHANNEL (Chaînes) (∧/∨)
16. Touche POWER (Alimentation)
17. Touche VCR/TV

### Insertion des piles

Installer deux piles AA (fournies) conformément aux polarités indiquées à l'intérieur du compartiment des piles.

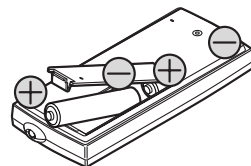

### Prise VIDEO OUT

Raccorder un câble vidéo allant à la prise d'entrée vidéo d'un caméscope, d'un autre VCR, d'un TV ou d'une chaîne audio/vidéo (lecteur de disque laser, lecteur de vidéodisque etc.) ici.

### Prises AUDIO OUT

Raccorder des câbles audio allant à des prises d'entrée audio d'un caméscope, d'un autre VCR, d'un amplificateur stéréo ou d'une chaîne audio ici.

### Prises VIDEO IN

Raccorder un câble vidéo en provenance d'une prise de sortie vidéo d'un caméscope, d'un autre VCR ou d'une chaîne audio/vidéo (lecteur de disque laser, lecteur de vidéodisque etc.) ici.

### Prises AUDIO IN

Raccorder des câbles audio en provenance de prises de sortie audio d'un caméscope, d'un autre VCR ou d'une autre source ici.

## PREPARATIFS AVANT L'UTILISATION

### Raccordement à un téléviseur sans bornes A/V

- 1 Déconnecter le cordon secteur du TV de la prise murale.
- 2 Déconnecter l'antenne ou le câble du TV.
- 3 Raccorder l'antenne ou le câble à la prise ANT. IN du VCR.
- 4 Raccorder le VCR au TV avec le câble RF.
- 5 Brancher les deux cordons d'alimentation du VCR et du TV dans les prises murales.

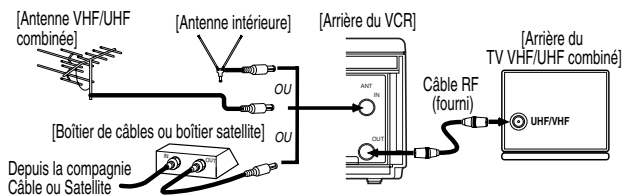

### Chaîne de sortie RF

Si le TV n'est pas doté de bornes A/V:

Appuyer 3 secondes sur [PLAY] sur le VCR pendant la lecture. La chaîne de sortie RF passera de CH4 à CH3. Pour revenir à CH3 pour la chaîne de sortie RF, appuyer à nouveau 3 secondes sur [PLAY] sur le VCR pendant la lecture. (Réglage par défaut: CH3)

- Il y a des cas où la chaîne de sortie RF ne change pas selon les situations (par ex. à l'ajustement de l'alignement en utilisant [CHANNEL (▽/△)]). Dans ce cas, arrêter la lecture, puis la redémarrer. Ensuite, appuyer 3 secondes sur [PLAY] sur le VCR.
- En cas de panne de courant ou si le VCR est débranché pendant plus de 30 secondes, le réglage de la chaîne de sortie RF reviendra à CH3.

### Raccordement à un téléviseur avec bornes A/V

**Emploi des prises de sortie AUDIO/VIDEO en option**

Ce raccordement permet d'obtenir une image et un son meilleurs à la lecture d'une cassette si le TV a des prises d'entrée A/V. Consulter le manuel d'utilisation du TV.

**Emploi des prises d'entrée AUDIO/VIDEO**

Les prises d'entrée AUDIO/VIDEO à l'avant ou à l'arrière du VCR sont utilisables.

- Pour utiliser les prises d'entrée à l'arrière du VCR, sélectionner la position "L1" en appuyant sur [0], [0], [1] sur la télécommande ou sur [CHANNEL (∧/∨)].
- Pour utiliser les prises d'entrée à l'avant du VCR, sélectionner la position "L2" en appuyant sur [0], [0], [2] sur la télécommande ou sur [CHANNEL (∧/∨)].
- "L1" ou "L2" se trouve avant la chaîne mémorisée la plus basse. (Exemple: CH2)

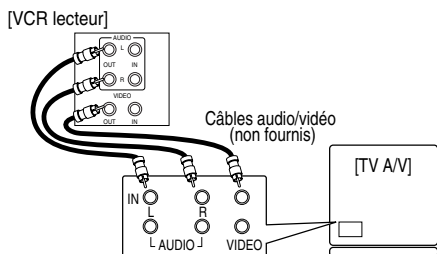

## CONFIGURATION

### Configuration automatique des chaînes

Le tuner peut être programmé automatiquement pour balayer seulement les chaînes recevables dans la région.

- La programmation de la mémoire de chaînes n'est PAS requise si le VCR est raccordé à un boîtier de câbles ou un boîtier satellite comme dans "Raccordement VCR à TV". Dans ce cas, sélectionner la chaîne 3 ou 4 sur le VCR et le TV, la même chaîne que la chaîne de sortie RF du VCR. Puis la chaîne à enregistrer ou visionner pourra être sélectionnée au boîtier de câbles ou au boîtier satellite.
- Procéder une fois comme indiqué ci-dessous. Répéter la procédure seulement en cas de panne de courant ou si le VCR est débranché plus de 30 secondes. (Dans ces cas, les chaînes programmées sont effacées.)
- Il faut suivre la procédure ci-dessous avant d'essayer de lire ou enregistrer une cassette. Pour lire ou enregistrer une cassette AVANT la programmation du tuner, il est possible de l'annuler en appuyant sur [C. RESET/EXIT].

- 1 L'antenne ou le câble doivent d'abord être raccordés au VCR. Puis, brancher la fiche d'alimentation du VCR dans une prise secteur standard.

- 2 Mettre le TV sous tension et le régler à la chaîne 3. Si la chaîne 3 est déjà occupée pour la diffusion, changer la sortie RF à CH4, et la chaîne TV à CH4. (Voir "Chaîne de sortie RF" à la page 3 pour les détails.)

- 3 Mettre le VCR sous tension en appuyant sur [POWER]. Quand il est sous tension, les indicateurs POWER et VCR/TV sur le VCR seront allumés.

- 4 Sélectionner la langue sur l'écran ("ENGLISH", "FRANÇAIS" OU "ESPAÑOL") en appuyant sur [PLAY] ou [STOP]. Puis, appuyer sur [F.FWD].

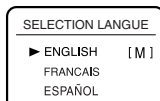

- 5 Commencer le pré-réglage des chaînes en appuyant une fois sur [F/FWD]. Le tuner balaie et mémorise toutes les chaînes actives dans la région.

- Le VCR fait la distinction entre les chaînes TV et les chaînes câblées.

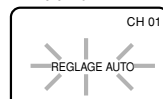

- 6 Après le balayage, le tuner s'arrête sur la chaîne mémorisée la plus basse. L'écran du TV revient au mode TV.

- Si "AUTO SET UP" réapparaît sur l'écran du TV, vérifier le raccordement des câbles.

### Pour sélectionner la chaîne souhaitée

Sélectionner la chaîne souhaitée en utilisant [CHANNEL (∧/∨)] ou en appuyant directement sur les touches numériques sur la télécommande.

**Remarque sur l'emploi des touches numériques de la télécommande:**

- A la sélection de chaînes câblées de numéro supérieur à 99, entrer les numéros de chaîne sous forme de nombre à trois chiffres. (Par exemple: pour 117, appuyer sur 1, 1 et 7)
- Les numéros de chaîne à un chiffre doivent être précédés d'un zéro (par ex: 02, 03, 04 et ainsi de suite).

### Pour pré-régler à nouveau la chaîne

- 1 Appuyer sur [MENU] jusqu'à ce que le menu principal apparaisse.
- 2 Sélectionner "CHANNEL SET UP" en appuyant sur [PLAY] ou [STOP]. Puis appuyer sur [F.FWD].
- 3 Sélectionner "AUTO SET UP" en appuyant sur [PLAY] ou [STOP]. Puis appuyer sur [F.FWD]. Après le balayage, le tuner s'arrête à la chaîne mémorisée la plus basse.

## Pour ajouter/supprimer des chaînes

Quand le VCR programme automatiquement le tuner pour balayer seulement les chaînes recevables dans la région, certaines chaînes peuvent être sautées à cause de leur signal faible. Il est possible d'ajouter manuellement une chaîne dans la mémoire du VCR.

- Appuyer sur [MENU] jusqu'à ce que menu principal apparaisse.
- Sélectionner "CHANNEL SET UP" en appuyant sur [PLAY] ou [STOP]. Puis appuyer sur [F.FWD].
- Sélectionner "MANUAL SET UP" en appuyant sur [PLAY] ou [STOP]. Puis appuyer sur [F.FWD].
- Entrer le numéro de la chaîne souhaitée en appuyant sur [PLAY] ou [STOP].
- Ajouter ou supprimer le numéro de chaîne souhaité en appuyant sur [F.FWD] ou [REW] de sorte que "ADD" ou "DELETE" clignote sur l'écran.
- Sortir du mode de pré-réglage en appuyant sur [C.RESET/EXIT].

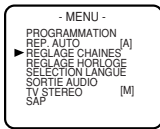

## Pour changer la langue sur l'écran

- Appuyer sur [MENU] jusqu'à ce que menu principal apparaisse.
  - Sélectionner "LANGUAGE SELECT" en appuyant sur [PLAY] ou [STOP]. Puis appuyer sur [F.FWD].
  - Sélectionner "ENGLISH", "FRANÇAIS" ou "ESPAÑOL" en appuyant sur [PLAY] ou [STOP]. Puis, appuyer sur [C.RESET/EXIT].
- Si l'espagnol ou le français est sélectionné par erreur alors qu'il faut l'anglais, appuyer sur [MENU] et choisir SELEC.IDIOMA, ou SELECTION LANGUE. Appuyer sur [F.FWD] et sélectionner ENGLISH. Enfin, appuyer sur [C.RESET/EXIT].

## Réglage de l'horloge

- Sélectionner le menu principal en appuyant sur [MENU]. (Si l'horloge n'est pas réglée, le menu CLOCK SET apparaît d'abord. Dans ce cas, passer à l'étape [3].)
- Sélectionner "REGLAGE HORLOGE" en appuyant sur [PLAY] ou [STOP]. Puis appuyer sur [F.FWD].
- Régler l'horloge.

Réglage du mois	Appuyer plusieurs fois sur [PLAY] ou [STOP]. Puis appuyer sur [F.FWD].
Réglage du jour	Appuyer plusieurs fois sur [PLAY] ou [STOP]. Puis appuyer sur [F.FWD].
Réglage de l'année	Appuyer plusieurs fois sur [PLAY] ou [STOP]. Puis appuyer sur [F.FWD]. Le jour de la semaine apparaîtra automatiquement.
Réglage des heures	Appuyer plusieurs fois sur [PLAY] ou [STOP]. Puis appuyer sur [F.FWD].
Réglage des minutes	Appuyer plusieurs fois sur [PLAY] ou [STOP]. Puis appuyer sur [F.FWD].
Réglage sur AM (matin) ou PM (après-midi)	Appuyer plusieurs fois sur [PLAY] ou [STOP]. Puis appuyer sur [F.FWD].

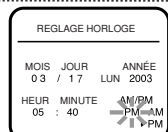

- Pour revenir en arrière d'une étape, appuyer sur [REW].
- Démarrer l'horloge en appuyant sur [C.RESET/EXIT] ou [F.FWD].

## FONCTION DE LECTURE

### Lecture normale

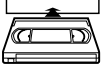
- Insérer la cassette préenregistrée.** Le VCR se mettra sous tension. Si la languette de sécurité a été enlevée, le VCR commencera automatiquement la lecture. 
- Mettre le TV sous tension et le régler à la chaîne 3.** Si la chaîne 3 est déjà utilisée pour la diffusion, changer la sortie RF à CH4 et changer la chaîne TV à CH4. (Voir "Chaîne de sortie RF" à la page 3 pour les détails.)
- Commencer la lecture en appuyant sur [PLAY].**
  - L'ajustement de l'alignement se fait automatiquement (fonction de poursuite numérique) au démarrage de la lecture. Pour ajuster l'alignement manuellement, appuyer sur [CHANNEL (▽/△)] sur le VCR.
  - L'ajustement manuel de l'alignement d'une image fixe est impossible. Mais il est possible de presser [CHANNEL (▽/△)] sur le VCR pour éliminer les crénelures verticales de l'image fixe.
  - Quand la bande arrive à sa fin, le VCR la rebobine jusqu'à son début, puis se met automatiquement hors tension.

### Pour arrêter la lecture, appuyer sur [STOP].

#### Remise à zéro du compteur

- Le compteur peut être remis à zéro en appuyant sur [C.RESET/EXIT] sur la télécommande.

#### Image fixe/Ralenti

L'image du TV peut être gelée en appuyant sur [PAUSE/STILL] pendant la lecture.

- Il est possible d'avancer image par image en appuyant sur [PAUSE/STILL] en mode image fixe.
- Si l'image se met à vibrer verticalement en mode image fixe, la stabiliser en appuyant sur [CHANNEL (▽/△)].
- Si l'image est déformée ou défile verticalement, ajuster la commande de maintien vertical sur le TV, s'il en est doté.

Le ralenti est possible en appuyant sur [SLOW] pendant la lecture ou en mode image fixe.

- Si une barre de bruit apparaît sur l'écran du TV, elle peut être réduite en appuyant sur [CHANNEL (▽/△)].
- Lorsque le VCR est resté en mode image fixe/ralenti 5 minutes, il s'arrête automatiquement pour protéger la bande et les têtes vidéo contre les dégâts.
- Pour revenir en lecture, appuyer sur [PLAY].

### Lecture en boucle automatique

Cette fonction permet la lecture répétée de la cassette.

- Sélectionner le menu principal en appuyant sur [MENU].
- Sélectionner "AUTO REPEAT" en appuyant sur [PLAY] ou [STOP].
- Démarrer la lecture en boucle automatique en appuyant sur [F.FWD] de sorte que [ON] apparaisse à côté de "AUTO REPEAT".
  - Si le menu sur l'écran est maintenu, appuyer sur [C.RESET/EXIT] pour quitter le menu.
  - Pour annuler le mode Lecture en boucle automatique, appuyer sur [F.FWD] à l'étape [3] de sorte que [OFF] apparaisse à côté de "AUTO REPEAT".

### Fonctions de recherche

#### Recherche d'image

Pour sauter ou répéter une scène pendant la lecture, appuyer sur [F.FWD] ou [REW].

- Appuyer à nouveau pour que le VCR recherche à super grande vitesse (seulement dans les modes LP/SLP).

## Recherche d'index

Une marque index est assignée au début de chaque enregistrement effectué. Il est possible de sauter à un point marqué spécifique en procédant comme suit.

- 1 Appuyer sur [SEARCH MODE] de sorte que le menu de recherche d'index apparaisse.
- 2 Entrer le numéro des enregistrements à sauter en appuyant sur [PLAY] ou [STOP] dans les 30 secondes.
- 3 Appuyer sur [F.FWD] ou [REW] pour démarrer la recherche d'index. Pour la recherche en avant, appuyer sur [F.FWD], et pour la recherche en arrière, sur [REW].
  - Après la recherche d'index, le VCR lira automatiquement la cassette.



## Recherche temporelle

Cette fonction permet d'aller à un point spécifique de la bande en entrant le temps exact qu'on souhaite sauter pour rechercher ce point.

- 1 Appuyer sur [SEARCHMODE] de sorte que le menu de recherche d'index apparaisse.
- 2 Entrer le temps à sauter souhaité en appuyant sur [PLAY] ou [STOP] dans les 30 secondes.
- 3 Appuyer sur [F.FWD] ou [REW] pour démarrer la recherche d'index. Pour la recherche en avant, appuyer sur [F.FWD], et pour la recherche en arrière, sur [REW].
  - Après la recherche d'index, le VCR lira automatiquement la cassette.

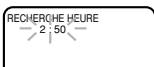

## FONCTIONS D'ENREGISTREMENT

L'enregistrement et la lecture de matériaux protégés par des droits d'auteur peuvent être illégaux sans le consentement du détenteur des droits d'auteur.

### Prévention contre l'effacement accidentel

Pour éviter tout enregistrement accidentel sur une cassette déjà enregistrée, enlever la languette de sécurité. Pour pouvoir enregistrer par la suite, couvrir le trou de ruban adhésif.

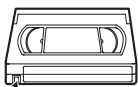

Languette de sécurité

### Avant d'enregistrer, vérifier que:

- La chaîne souhaitée est sélectionnée en appuyant sur les touches numériques de la télécommande ou sur [CHANNEL (^/v)]. (Si le VCR est raccordé à un boîtier de câbles ou un boîtier satellite comme sous "Raccordement VCR à TV" à la page 3, sélectionner la chaîne 3 ou 4 sur le VCR comme chaîne de sortie RF du VCR. Puis sélectionner la chaîne à enregistrer sur le boîtier de câbles ou le boîtier satellite. Dans ce cas, la MEME chaîne peut SEULEMENT être enregistrée et visionnée.)
- Une cassette à languette de sécurité en place est insérée.
- La vitesse d'enregistrement souhaitée est sélectionnée en mode SP (lecture standard) ou SLP (lecture super longue) en appuyant sur [SPEED] sur la télécommande.
- TV STEREO ou SAP est sélectionné.

Vitesse de la bande	Durée d'enregistrement/lecture		
Type de cassette	T60	T120	T160
Mode SP	1 heure	2 heures	2 - 2/3 heures
Mode SLP	3 heures	6 heures	8 heures

## Visionnage et enregistrement du même programme

- 1 Démarrer l'enregistrement en appuyant sur [RECORD].
  - Pour arrêter temporairement l'enregistrement ou le reprendre, appuyer sur [PAUSE/STILL]. Après 5 minutes dans le mode Pause, le VCR s'arrête automatiquement pour protéger la bande et les têtes vidéo contre les dégâts.
- 2 Appuyer sur [STOP] à la fin de l'enregistrement.

## OTR (Enregistrement à touche unique)

Cette fonction permet de régler la longueur de l'enregistrement en appuyant simplement sur [REC/OTR] sur le VCR.

- 1 Démarrer OTR en appuyant plusieurs fois sur [REC/OTR] sur le VCR jusqu'à ce que la longueur d'enregistrement souhaitée apparaisse.

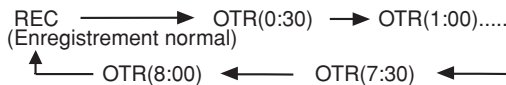

## ENREGISTREMENT AVEC MINUTERIE

Il est possible de régler le VCR pour qu'il démarre l'enregistrement pendant son absence. Huit programmes peuvent être réglés pour enregistrer des jours spécifiques, tous les jours ou toutes les semaines pendant une période d'1 an.

- 1 Insérer une cassette avec languette de sécurité dans le VCR.
- 2 Sélectionner le menu principal en appuyant sur [MENU].
- 3 Sélectionner "PROGRAMMATION" en appuyant sur [PLAY] ou [STOP]. Puis, appuyer sur [F.FWD].
  - Si l'horloge n'est pas réglée, "REGLAGE HORLOGE" apparaît. Dans ce cas, passer à l'étape [3] de la section "REGLAGE DE L'HORLOGE". Puis, régler l'enregistrement avec minuterie.
- 4 Régler la minuterie.

### Régler le numéro de programme (1-8).

Les numéros de programme non réglés clignotent. Appuyer plusieurs fois sur [PLAY] ou [STOP] pour obtenir le numéro de programme souhaité. Puis, appuyer sur [F.FWD].

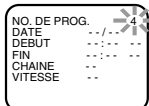

### Sélectionner l'enregistrement une fois, quotidien ou hebdomadaire.

- Pour une fois: Appuyer sur [PLAY] ou [STOP] pour pointer sur "ONCE".
- Pour quotidien (lundi-vendredi): Appuyer sur [PLAY] ou [STOP] pour pointer sur "DAILY".
- Pour hebdomadaire: Appuyer sur [PLAY] ou [STOP] pour pointer sur "WEEKLY". Puis, appuyer sur [F.FWD].

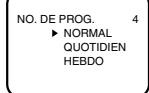

### Réglage de la date

D'abord, appuyer sur [PLAY] ou [STOP] pour le mois. Puis, appuyer sur [F.FWD]. Ensuite, appuyer sur [PLAY] ou [STOP] pour le jour. Puis, appuyer sur [F.FWD].

### Réglage de l'heure de début

D'abord, appuyer sur [PLAY] ou [STOP] pour les heures. Puis, appuyer sur [F.FWD]. Ensuite, appuyer sur [PLAY] ou [STOP] pour les minutes. Puis, appuyer sur [F.FWD]. Enfin, appuyer sur [PLAY] ou [STOP] pour AM ou PM. Puis, appuyer sur [F.FWD].

### Réglage de l'heure de fin

Suivre les instructions de "Réglage de l'heure de début" pour régler l'heure de fin.

### Réglage du numéro de la chaîne

Appuyer plusieurs fois sur [PLAY] ou [STOP] pour obtenir le numéro de la chaîne souhaitée. Puis, appuyer sur [F.FWD].

- Si le VCR est raccordé à un boîtier de câbles ou un boîtier satellite comme dans "Raccordement VCR à TV" à la page 3, sélectionner la chaîne 3 ou 4 sur le VCR, la chaîne de sortie RF du VCR. Puis, sélectionner la chaîne à enregistrer au boîtier de câbles ou au boîtier satellite. Laisser le boîtier de câbles ou le boîtier satellite sous tension pour l'enregistrement avec minuterie.

### Réglage de la vitesse de la bande

Appuyer plusieurs fois sur [PLAY] ou [STOP] pour obtenir la vitesse de la bande souhaitée. Puis, appuyer sur [F.FWD].



- Pour revenir en arrière d'une étape, appuyer sur [REW].
- 5 Pour régler un autre programme, répéter l'étape [4]. Pour sortir, appuyer sur [C.RESET/EXIT].
  - 6 Appuyer sur [POWER] pour régler la minuterie. L'indicateur TIMER du VCR s'allume.
 

**L'ENREGISTREMENT AVEC MINUTERIE NE SERA PAS ACTIVE SI LE VCR N'EST PAS MIS SOUS TENSION.**

## Conseils pour l'enregistrement avec minuterie

- En cas de panne de courant ou si le VCR est débranché pendant plus de 30 secondes, le réglage de l'horloge et tous les autres réglages de minuterie seront perdus.
- Si la bande arrive à sa fin avant l'heure de fin, le VCR passera immédiatement en mode d'arrêt, éjectera la cassette et se mettra hors tension. L'indicateur TIMER clignotera.
- S'il n'y a pas de cassette dans le VCR ou si la cassette n'a pas de languette de sécurité, l'indicateur TIMER clignote et l'enregistrement avec minuterie ne peut pas être exécuté. Insérer une cassette enregistrable.

### Pour arrêter un programme avec minuterie déjà commencé

Appuyer sur [STOP/EJECT] sur le VCR.

### Pour vérifier, corriger ou annuler un programme avec minuterie automatique

- 1 Mettre sous tension en appuyant sur [POWER].
- 2 Sélectionner le menu principal en appuyant sur [MENU].
- 3 Sélectionner "TIMER PROGRAMMING" en appuyant sur [PLAY] ou [STOP]. Puis, appuyer sur [F.FWD].
- 4 Sélectionner le numéro de programme à vérifier en appuyant sur [PLAY] ou [STOP]. Les détails du programme sélectionné apparaissent sur l'écran du TV.
  - Passer au chiffre à changer en appuyant sur [F.FWD] ou [REW]. Puis entrer les chiffres corrects en appuyant sur [PLAY] ou [STOP].
  - Tout le programme peut être annulé en appuyant sur [REW] pendant le clignotement du numéro de programme.
- 5 Appuyer sur [C.RESET/EXIT] pour sortir.
- 6 Appuyer sur [POWER] pour revenir en mode minuterie en attente.

## FONCTIONS SPECIALES

### Copie d'une cassette

Il est possible de faire des copies de vidéocassettes faites par des amis ou des parents.

**Avertissement:** L'enregistrement non autorisé de vidéocassettes protégées par des droits d'auteur constitue une violation des lois sur les droits d'auteur.

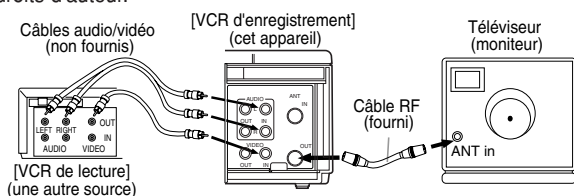

Raccorder le VCR d'enregistrement (cet appareil), le VCR de lecture (une autre source) et le TV en utilisant le diagramme suivant.

- 1 Insérer une cassette préenregistrée dans le VCR de lecture.
- 2 Insérer une cassette avec languette de sécurité dans le VCR d'enregistrement.
- 3 Appuyer sur [SPEED] sur la télécommande du VCR d'enregistrement pour sélectionner la vitesse d'enregistrement souhaitée (SP/SLP).
- 4 Sélectionner la position "L1" ou "L2" sur le VCR d'enregistrement. Voir "Emploi des prises d'entrée AUDIO/VIDEO" à la page 3.
- 5 Appuyer sur [REC/OTR] sur le VCR d'enregistrement.
- 6 Commencer la lecture de la cassette sur le VCR de lecture.

- Pour obtenir les meilleurs résultats pendant la copie, utiliser autant que possible les commandes du panneau avant du VCR. La télécommande peut affecter le fonctionnement du VCR de lecture.
- Toujours utiliser des câbles blindés de qualité vidéo avec connecteurs de type RCA. Les câbles audio standard ne sont pas recommandés.
- Il est possible d'utiliser un lecteur de vidéodisque, un récepteur satellite ou un autre composant audio/vidéo avec sorties A/V au lieu du VCR de lecture.

### Pour contrôler l'enregistrement

- 1 Mettre le TV sous tension et le régler à la chaîne 3. Si la chaîne 3 est déjà utilisée pour la diffusion, modifier la sortie RF à CH4 et la chaîne TV à CH4. (Voir "Chaîne de sortie RF" à la page 3 pour les détails.)
- 2 Appuyer sur [VCR/TV] sur la télécommande du VCR d'enregistrement de sorte que l'indicateur VCR/TV s'allume.

### Système MTS (son télévision multichaine)

A la lecture d'une cassette VHS, ou à la réception d'une émission sur la chaîne du tuner VCR en cours de visionnage, l'état indiqué ci-dessous apparaîtra à la pression de [DISPLAY] sur la télécommande. A l'enregistrement d'un signal de diffusion MTS, le mode MTS doit être réglé.

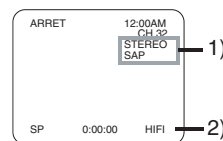

- 1 Appuyer sur [MENU] et sélectionner "TV STEREO" ou "SAP" en appuyant sur [PLAY] ou [STOP]. Puis appuyer sur [F.FWD] pour fixer le mode. Pour sortir, appuyer sur [C.RESET/EXIT].
  - Bien qu'un programme puisse être diffusé à la fois en stéréo et en audio secondaire, le mode d'enregistrement peut se sélectionner en TV STEREO ou SAP avant l'enregistrement.
- 2 Appuyer sur [MENU] et sélectionner "SORTIE STEREO" en appuyant sur [PLAY] ou [STOP]. Puis appuyer sur [F.FWD]. Ensuite, sélectionner "HIFI" ou "MONO" en appuyant sur [PLAY] ou [STOP]. Pour sortir, appuyer sur [C.RESET/EXIT].
  - Quand le VCR est en mode HIFI stéréo, HIFI apparaît sur l'écran du TV. Quand le VCR est en mode monaural (MONO), HIFI disparaît de l'écran du TV.

### Mode d'enregistrement /contrôle MTS

Type d'émission	Affichage sur l'écran du TV	Sélection STEREO/SAP	Piste audio Hi-Fi (2 canaux)		Piste audio normale
			Canal gauche	Canal droit	
Normale (audio monaural)	-Néant-	-Invalidé-	Monophonique	Monophonique	Monophonique
Emission stéréo	STEREO	-Invalidé-	Gauche	Droite	Gauche + Droite
Emission bilingue	SAP	TV STEREO*	Programme audio principal	Programme audio principal	Programme audio principal
		SAP*	Programme audio auxiliaire	Programme audio auxiliaire	Programme audio auxiliaire
Emission stéréo & bilingue	STEREO SAP	TV STEREO*	L	R	L+R
		SAP*	Programme audio auxiliaire	Programme audio auxiliaire	Programme audio auxiliaire

\* Le mode d'enregistrement doit être sélectionné en TV STEREO ou SAP avant d'enregistrer une émission.

### Rebobinage automatique

Quand la bande arrive à sa fin pendant l'enregistrement, la lecture ou en avance rapide, elle est automatiquement rebobinée jusqu'à son début. A la fin du rebobinage, le VCR éjecte la cassette et se met hors tension.

- Le VCR ne rebobinera pas automatiquement la bande en enregistrement avec minuterie ou enregistrement à touche unique (OTR).

### Compteur de bande en temps réel

- Il indique le temps d'enregistrement ou de lecture écoulé en heures, minutes et secondes. (Le temps affiché ne change pas pendant les parties vierges de la bande.)
- L'indication apparaît quand la bande est rebobinée au-delà de "0:00:00" du compteur de bande.

## GUIDE DE DEPANNAGE



Si après avoir suivi les instructions contenues dans ce manuel, le fonctionnement du VCR présente toujours des difficultés, localiser le PROBLEME dans la colonne de gauche ci-dessous. Vérifier la colonne ACTION CORRECTIVE correspondante pour remédier au problème.

PROBLEME	ACTION CORRECTIVE
Pas d'alimentation.	<ul style="list-style-type: none"> <li>• Vérifier que la fiche d'alimentation est branchée sur la prise secteur.</li> <li>• Vérifier que l'appareil est sous tension.</li> </ul>
Enregistrement avec minuterie impossible	<ul style="list-style-type: none"> <li>• Vérifier que l'enregistrement avec minuterie est réglé correctement.</li> <li>• Vérifier que l'appareil est hors tension.</li> <li>• Vérifier que l'horloge du VCR est réglée correctement.</li> </ul>
Passé en mode d'enregistrement impossible	<ul style="list-style-type: none"> <li>• Vérifier que la cassette a une languette de sécurité. Si nécessaire, recouvrir le trou de ruban adhésif.</li> </ul>
Image lue partiellement parasitée	<ul style="list-style-type: none"> <li>• Ajuster la commande de poursuite pour obtenir une meilleure image en appuyant sur [CHANNEL (▽/△)] sur le VCR.</li> </ul>
Impossible de visionner une cassette, mais l'audio est OK.	<ul style="list-style-type: none"> <li>• Nettoyage des têtes nécessaire. Voir "NETTOYAGE AUTOMATIQUE DES TETES".</li> <li>• Vérifier que le VCR est en mode Menu.</li> </ul>
Pas d'image de lecture ou image médiocre	<ul style="list-style-type: none"> <li>• Mettre le TV sous tension et sélectionner la chaîne 3. Si la chaîne 3 est déjà utilisée pour la diffusion, modifier la sortie RF à CH4 et la chaîne TV à CH4. (Voir "Chaîne de sortie RF" à la page 3 pour les détails.)</li> <li>• Effectuer l'ajustement fin du TV.</li> </ul>
Visionnage normal des programmes TV impossible	<ul style="list-style-type: none"> <li>• Réviser les raccordements ANT.IN et ANT.OUT. Voir la page 3.</li> <li>• Appuyer sur [VCR/TV] sur la télécommande de sorte que l'indicateur VCR/TV sur le VCR disparaisse.</li> </ul>
Opération du VCR impossible à partir de la télécommande infrarouge.	<ul style="list-style-type: none"> <li>• Vérifier que la fiche d'alimentation est bien branchée sur la prise secteur.</li> <li>• Vérifier les piles de la télécommande.</li> </ul>
La vidéo ou les couleurs s'estompent et reviennent pendant la copie d'une cassette vidéo.	<ul style="list-style-type: none"> <li>• La copie de cassettes protégées par des droits d'auteur est impossible. Il s'agit de la protection des droits d'auteur.</li> </ul>

## SPECIFICATIONS

Températures de fonctionnement	5 à 40°C (41 à 104°F)	Dimensions :	L 14-3/16" (360mm)
Sortie du convertisseur:	VHF chaîne 3 ou 4		H 3-5/8" (92mm)
Alimentation:	120V, 60Hz		P 8-1/2" (216mm)
Consommation: :	14 watts	Poids:	env. 3,97 livres (1,8 kg)

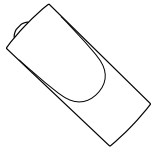
### Accessoires fournis

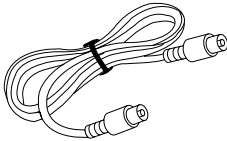
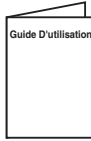
<p>Télécommande</p>  <p>(NA312UD/NA362UD)</p>	<p>Deux piles AA</p> 	<p>Câble RF</p>  <p>(WPZ0901TM002)</p>	<p>Guide D'utilisation</p>  <p>(0VMN03673)</p>
--	--	---	---

- Conception et spécifications sont sujettes à modifications sans préavis ni obligation légale.
- En cas de différences entre les langues, la langue implicite est l'anglais.

## ENTRETIEN

### Dépannage

Si le VCR devient inopérant, ne pas essayer de corriger le problème soi-même. Cet appareil ne contient pas de pièces réparables par l'utilisateur. Eteindre l'appareil, débrancher la fiche d'alimentation et emporter l'appareil à un Centre de service agréé.

### Nettoyage du boîtier

- Essuyer le panneau avant et les autres surfaces extérieures du VCR avec un chiffon doux trempé dans de l'eau tiède puis bien essoré.
- Ne jamais utiliser de solvant ou d'alcool. Ne pas vaporiser de spray insecticide près du VCR. De tels produits chimiques risquent d'endommager et de décolorer les surfaces exposées.

### Nettoyage automatique des têtes

- Nettoie automatiquement les têtes vidéo à l'insertion ou au retrait d'une cassette, ce qui permet d'obtenir une image claire et nette.
  - L'image lue peut devenir floue ou être interrompue alors que la réception du programme TV est nette. La saleté accumulée sur les têtes vidéo après de longues périodes d'emploi ou l'usage de vidéocassettes de location peut causer ce problème. Si l'image est striée ou neigeuse pendant un visionnage, les têtes vidéo du VCR doivent être nettoyées.
1. Se rendre chez son revendeur de produits audio/vidéo habituel pour y acheter un nettoyeur de têtes vidéo VHS de bonne qualité.
  2. Si le dispositif de nettoyage de têtes automatique ne résout pas le problème, consulter le Centre de service agréé le plus proche.

### REMARQUES:

- Lire attentivement les instructions accompagnant le nettoyeur de têtes vidéo avant l'emploi.
- Nettoyer les têtes vidéo seulement en cas de problème.

**GARANTIE  
limitée  
DURABRAND**

WAL-MART garantit que ce produit sera exempt de vices de fabrication, de matériaux et de façon dans des conditions d'utilisation normales pendant la période désignée à partir de la date d'achat originale au Canada. Période de GARANTIE de

**18 MOIS**

Si le service est requis sous cette garantie pour une raison due à un vice de fabrication découvert pendant la période de garantie, Wal-Mart Canada réparera ou remplacera (à sa discrétion) la marchandise défectueuse à titre gratuit.

CET APPAREIL PEUT ETRE REPARE ET/OU REMPLACE PAR LE SERVICE WAL-MART Canada

NOTE: Cette garantie est nulle si le produit est:

- (a) Endommagé par négligence, emploi incorrect, mauvais traitement ou accident.
- (b) Utilisé dans une application commerciale ou locative.
- (c) Modifié ou réparé par quiconque d'autre que Wal-Mart Canada.
- (d) Dommages causés par une connexion incorrecte à un autre appareil.
- (e) Si la preuve de l'achat original ne peut pas être présentée.

NOTE: Cette garantie ne couvre pas:

- (a) Les dommages de la bande ou cassette (si applicable)
- (b) Le nettoyage des têtes vidéo (si applicable)
- (c) Les dommages survenus ou les coûts encourus pour le transport du produit à Wal-Mart Canada.
- (d) Les ajustements ordinaires du produit qui peuvent être effectués par le client comme expliqué dans le mode d'emploi.
- (e) Les problèmes de réception de signal causés par une antenne extérieure, des systèmes câblés ou des interférences.
- (f) Une incompatibilité due au changement du système de diffusion TV/CATV après la vente du produit.

CETTE GARANTIE N'EST PAS TRANSFERABLE ET S'APPLIQUE UNIQUEMENT A L'ACHETEUR D'ORIGINE. ELLE NE S'ETEND PAS AUX PROPRIETAIRES SUBSEQUENTS DU PRODUIT. TOUTES LES GARANTIES APPLICABLES IMPLIQUEES, Y COMPRIS LA GARANTIE DE COMMERCIALITE, SONT LIMITEES EN DUREE A LA PERIODE DE LA GARANTIE EXPRIMEE INDIQUEE ICI, COMMENCANT A LA DATE DE L'ACHAT ORIGINAL AU REVENDEUR. AUCUNE GARANTIE, EXPRIMEE OU SOUS-ENTENDUE, NE S'APPLIQUERA A CE PRODUIT PAR LA SUITE. EN AUCUN CAS, WAL-MART CANADA NE SERA TENU RESPONSABLE D'UNE PERTE, D'UN DOMMAGE DIRECT, INDIRECT, INCIDENTEL, SPECIAL OU CONSECUTIF DECOULANT DE OU EN RELATION AVEC L'EMPLOI DE CE PRODUIT.

WAL-MART CANADA Inc.  
1940 Argentia Road  
Mississauga, Ontario  
L5N 1P9  
Canada